

# **LEADER FOX**

## **Návod k použití elektrokola**

Návod k použití elektrokola LEADER FOX je prodejce ze zákona povinen přikládat ke každému výrobku

**E – BIKE** POWER RIDE

**Urby**

# Předmluva

Vážení uživatelé,

aby bylo zajištěno optimální fungování Vašeho přístroje e-bike, přečtěte si pečlivě před jeho použitím informace o výrobku E-LF. Pomocí svědomitého popisu Vás v následujícím textu informujeme o všech podrobnostech (včetně instalace přístroje, nastavení a běžného používání displeje) souvisejících s použitím našeho displeje. Tento návod vám také pomůže řešit případné nejasnosti a závady.

## Co je to elektrokolo?

Elektrokolo je klasické jízdní kolo doplněné o elektrický pohon, který pomáhá při jízdě. Funkce motoru je aktivována šlapáním, které je snímáno speciálním senzorem umístěným ve šlapacím středě. Na elektrokole tedy musíte stále šlapat, motor Vám pouze pomáhá. Elektrokolo můžete uvést do pohybu také pomocí ovládacího tlačítka či akcelérátoru, ale pouze do maximální povolené rychlosti, tedy 6km/h (např. pro asistenci při chůzi). Maximální rychlost elektrokola s asistencí motoru je 25km/h s tolerancí 10% (při dosažení této rychlosti se motor vypne a vy šlapete dál jako na běžném jízdním kole). Když Vám dojde baterie nebo máte motor vypnutý, můžete na elektrokole jet jako na běžném jízdním kole bez jakéhokoliv odporu.

Na elektrokolo, které svými vlastnostmi odpovídá evropské normě EN 15194-1 se z hlediska zákona o provozu na pozemních komunikacích pohlíží, jako na běžné jízdní kolo tzn., že můžete jezdit na cyklostezkách, nepotřebujete řidičské oprávnění a přilba je povinná pouze do věku 18 let.

## Popis



## Faktory dojezdu elektrokol

Dojezdovou vzdálenost elektrokola není možné přesně stanovit, protože je ovlivněna mnoha faktory.

- 1. Valivý odpor pneumatik.** U elektrokol LEADER FOX jsou použity pneumatiky s nízkým valivým odporem a zvýšenou odolností proti defektu. Důležité je také správné nahuštění pneumatik. Takže pokud budete mít na elektrocole například podhuštěné pneumatiky tak se vám dojezd zkrátí.
- 2. Hmotnost elektrokola.** Čím nižší hmotnost elektrokol má, tím má větší dojezd.
- 3. Stav baterie.** Záleží, jestli byla baterie před jízdou plně nabitá. Je třeba také počítat s tím, že čím vyšší počet vybíjecích cyklů má baterie za sebou, tím má menší kapacitu.
- 4. Profil a povrch trasy.** Čím větší převýšení, horší povrch a prudší kopce zdoláváte, tím je kratší dojezd.
- 5. Režim jízdy.** Záleží, který z režimů jízdy máte při jízdě nastavený.
- 6. Plynulost jízdy.** Čím více brzdíte nebo se rozjíždíte, tím je kratší dojezd.
- 7. Odpor vzduchu.** Záleží, jestli jedete na kole s nízkým rámem ve vzpřímené poloze nebo jedete na sportovnějším kole a máte sedlo nastavené ve stejné výšce jako řídítka.
- 8. Síla větru.** Čím silnější vítr máme v zádech, tím je delší dojezd a naopak.
- 9. Hmotnost jezdce a nákladu.** Čím větší hmotnost, tím kratší dojezd.
- 10. Vnější teplota.** Čím nižší teplota, tím je menší kapacita baterie.

# Elektrosada:

## M420

System využívá měření točivého momentu, měření rychlosti asistenta šlapání a měření reálné rychlosti kol. System má dvojí ochranu zpětné vazby měření signálu rychlosti pro zajištění bezpečnosti a spolehlivosti systému.

Vysoký počáteční točivý moment, maximální točivý moment více než 80 Nm, vhodné zejména pro jízdu do kopce.

Vysoce efektivní, malá spotřeba energie, velký dojezd, malá hlučnost, plynulý provoz.

Baterii používáme vlastní.

### Popis a rozsah působení:

Pohonná jednotka pracuje správně v následujících provozních podmínkách:

Rozsah teplot – 20 + 45°C

Relativní vlhkost – 15 – 95% RH

Maximální točivý moment -  $\geq 80$

Hmotnost – 3.6Kg

Hlučnost - <55 dB

Prachu-vzdorný/ voděodolný – IP65

Certifikován – CE/ROHS/ EN14764

### Označení pohonné jednotky je umístěno na krytu a ukazuje následující informace:

MM G332.250 – název pohonné jednotky

1401 – datum výroby např.: leden 2014 v tomto případě

0001 – je tzv. sériové číslo, které je značeno v rozmezí od 0000 do 9999, 0001 je např.: sériové číslo prvního vyrobeného motoru.

36V – jmenovité napětí

250W – jmenovitý výkon motoru

Rozměry pohonné jednotky:

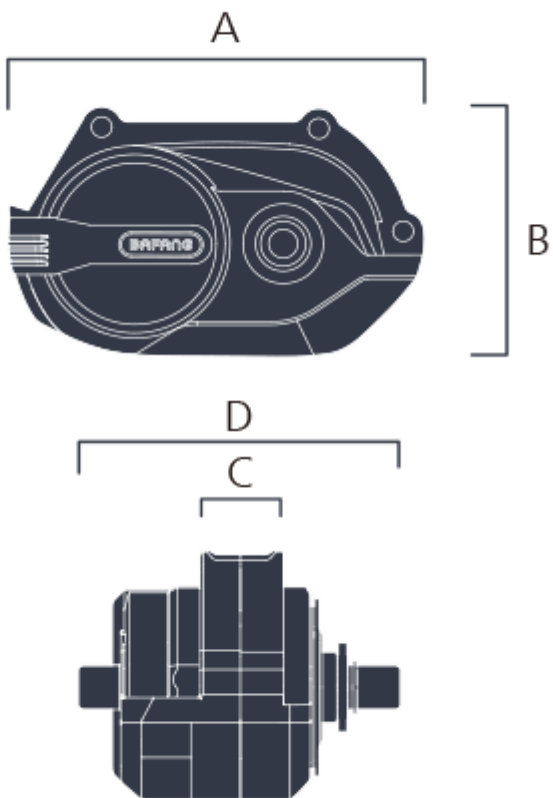

Dimension A	202 mm
Dimension B	123 mm
Dimension C	41.5 mm
Dimension D	154.8 mm

# Bezpečnostní doporučení

## Baterie:

Nevhazujte baterii do ohně.  
Nepoužívejte baterii s jinými přístroji.  
Baterii nerozebírejte ani neopravujte.  
Nespojujte kladný a záporný pól baterie kovovým předmětem.  
Baterie nesmí být ponořena do vody.

## Nabíječka:

Nabíječku nerozebírejte ani neopravujte  
Nepoužívejte k nabíjení jiných baterií.  
Vyvarujte se nárazům a kontaktu s vodou.  
Nedotýkejte se nabíječky mokřýma rukama.  
Udržujte nabíječku mimo dosah dětí a zvířat.  
Nezakrývejte nabíječku ani na ni nepokládejte jiné věci.  
Při odpojování nabíječky netahejte za kabel, ale za zástrčku.  
Nepoužívejte nabíječku v případě, že je evidentně poškozena.

## Set nabíječky



# Baterie

## Nabíjení baterie a údržba:

Baterii dobíjete v suchém prostředí, abyste předešli poškození zkratem.

Nabíjete baterii nejméně 1x za 3 měsíce, i když se kolo nepoužívá, minimálně na 60% kapacity.

Nezakrývejte baterii ani nabíječku.

Nenechávejte baterii stále připojenou do elektřiny.

Nabíječku používejte pouze na nabíjení baterie.

Nepoužívejte baterii pro jiné spotřebiče. Je vyrobena přesně pro tento model.

Nerozebírejte ani neupravujte obal baterie.

Nevhazujte do ohně ani nevystavujte extrémním teplotám.

Doba dobítí baterie z nuly na 100% je 4-6 hodin.

Pokud se baterie nedobije v průběhu 6ti hodin, vypojte baterii z nabíječky a nabíjení přerušte. Může dojít k přehřátí, prasknutí nebo vzplanutí baterie.

Pokud se Vám kapalina z baterie dostane do očí nebo na pokožku, neprodleně ji opláchněte čistou vodou a vyhledejte lékařskou pomoc. V opačném případě může dojít k vážnému poškození zdraví.

Nepoužívejte baterii, pokud je viditelně poškozená, může dojít k jejímu zničení.

Nesnažte se baterii deformovat nebo jakkoliv jinak upravovat.

Nepoužívejte pájku na přímé propojení baterie nebo kabelů nebo může dojít k prasknutí či vzplanutí baterie.

Nepoužívejte baterii v blízkosti ohně nebo přímého zdroje tepla, nevhazujte baterii do ohně nebo může dojít k prasknutí nebo vzplanutí baterie.

Nevystavujte baterii rázům nebo otřesům.

Nevkládejte do nabíjecí zásuvky kovové předměty, mohlo by dojít ke zkratu, přehřátí, prasknutí nebo vzplanutí baterie.

Udržujte nabíječku mimo dosah dětí a zvířat.

## Záruka pro pohon:

Záruka se vztahuje na ty části pohonu, které nejsou citlivé na neodborné zacházení (obal, elektronika, nabíječka atd.), tyto části jsou kryté zárukou v délce 24 měsíců.

Záruka se nevztahuje na chemické části baterie a snížení kapacity vzniklé běžným používáním (39% po uplynutí doby dvou roků), tyto části jsou kryté zárukou v délce 12 měsíců.

## Nabíjení:

Baterie je nejdražší část elektrokola, proto věnuje zvýšenou pozornost při její manipulaci, nabíjení a skladování. Baterie je citlivá na přesné nabíjení, proto je u Li-ion akumulátorů nutné používat pouze nabíječku, která je námi dodávána. Nabíječku zapojte do napěťové sítě 220-240V, přičemž stačí okruh jištěný 5A. Nabíječka sama po dosažení plné kapacity všech článků nabíjení přeruší.

Doporučujeme, abyste po každé jízdě vždy baterii zcela nabili a měli tím jistotu, že pro další cestu budete mít vždy plnou kapacitu baterie. Nabíjení baterie může trvat od 1 do 5 hodin dle stavu článků baterie. Provádějte jej zásadně v krytých suchých prostorách (vlhko a stékající voda mohou nabíječku poškodit) při teplotě 5 až 40°C.

Proces nabíjení indikuje na nabíječce dioda svítící červeně. Po nabití baterie a ukončení procesu nabíjení se rozsvítí zeleně. Baterie obsahuje kontrolní indikátor nabití (po zmáčknutí tlačítka indikátoru nabití se

rozsvítí světelný indikátor nabití).  
Baterku po jízdě vypínejte.

### **Běžné chování baterie:**

Jestliže motor přestane mít hladký chod a začne běžet „trhaně“, může to znamenat příliš nízkou kapacitu baterie. V tomto případě vypněte systém elektropohonu a dále pokračujte bez motorové pomoci jako na běžném jízdním kole.

Zahřátí baterie je běžný jev a není závadou. Baterie je chráněna teplotním čidlem a v případě nadměrného přehřátí se automaticky vypne. Vyčkejte, až baterie vychladne na běžnou provozní teplotu a pokračujte v jízdě.

Pokud máte pocit, že Vám poklesla celková kapacita baterie, mohlo se tak stát z důvodu nabíjení, či provozu v neideálních klimatických podmínkách. Provedte 3 plné dobíjecí cykly. Baterii zcela vybijte jízdou a následně dobijte do plné kapacity při pokojové teplotě.

Pokud indikátor stavu ukazuje, že je baterie vybita, je v ní stále minimální napětí, které ji chrání před poškozením, ale není dostatečné pro pohon elektrokola. Baterii co nejdříve dobijte. Nikdy nenechte baterii zcela vybitou, mohlo by dojít k jejímu poškození.

**Správná péče o baterii prodlužuje její životnost.**

LCD displej

BAFANG

# Display Bafang DPC 80.CB



## 1. Důležitá upozornění

- Pokud nelze opravit chybové informace z displeje podle pokynů, kontaktujte místo nákupu.
- Produkt je navržen tak, aby byl vodotěsný. Důrazně se doporučuje vyhnout se ponoření displeje do vody.
- Nepoužívejte k čištění displeje trysku páry, vysokotlaký čistič nebo vodní hadici.
- Používejte tento produkt opatrně.
- Nepoužívejte ředidla nebo jiné rozpouštědla k čištění displeje. Takové látky mohou poškodit povrchy.
- Záruka není zahrnuta kvůli opotřebení, běžnému používání a stárnutí.
- Jakékoli změny nebo úpravy, které nejsou výslovně schváleny stranou odpovědnou za shodu, mohou zneplatnit oprávnění uživatele k provozu zařízení.
- Toto zařízení splňuje část 15 pravidel FCC. Provoz je podmíněn následujícími podmínkami:
  - Toto zařízení nesmí způsobovat škodlivé rušení.
  - Toto zařízení musí akceptovat jakékoli přijaté rušení, včetně rušení, které může způsobit nežádoucí provoz.
- Toto zařízení bylo testováno a shledáno, že splňuje limity pro digitální zařízení třídy B podle části 15 pravidel FCC. Tyto limity jsou navrženy tak, aby poskytovaly přiměřenou ochranu proti škodlivému rušení v obytných instalacích. Toto zařízení generuje, používá a může vyzařovat rádiové frekvenční energie a pokud není instalováno a používáno v souladu s pokyny, může způsobit škodlivé rušení rádiové komunikace. Není však zaručeno, že rušení nenastane v konkrétní instalaci. Pokud toto zařízení způsobí škodlivé rušení příjmu rádia nebo televize, což lze zjistit vypnutím a zapnutím zařízení, uživatel je vyzván, aby se pokusil rušení odstranit jedním z následujících opatření:
  - Přesměrujte nebo přemístěte přijímací anténu.
  - Zvětšete vzdálenost mezi zařízením a přijímačem.
  - Připojte zařízení do zásuvky na jiném okruhu než ten, do kterého je připojen přijímač.
  - Konzultujte prodejce nebo zkušeného technika rádiové/TV techniky.

## 2. Představení displeje



- Model: DP C080.C
- Kryt je vyroben z PC/ABS a LCD displej je vyroben z aluminosilikátového skla.

## 3. Popis Produktu

### 3.1. Specifikace

- Obrazovka: LCD
- Napájení: 36/48/52 Vdc
- Provozní teplota: -20~45 °C
- Teplota skladování: -20~60 °C
- Stupeň ochrany: IPX7
- Vlhkost skladování: 30%-70% RH

### 3.2. Funkční Přehled

- CAN komunikační protokol; jednoduchá a uživatelsky přívětivá obsluha se třemi tlačítky.
- Indikace rychlosti: zahrnuje aktuální rychlost, maximální rychlost "MAX" a průměrnou rychlost "AVG".
- Přepínání km/mil
- Inteligentní indikace napájení: Poskytuje stabilní upozornění na procento baterie prostřednictvím optimalizovaných algoritmů.
- Automatické ovládání světlometu reagujícího na světlo
- Čtyřúrovňové nastavení jasu podsvícení
- Ovládání převodů: Celkem 6 režimů (0/E/T/S/S+/B)
- Indikace dojezdu: Maximální dojezd lze zobrazit až do 99999 km. Jednotlivý dojezd může být zobrazen jako TRIP; kumulativní dojezd jako ODO.
- Inteligentní indikace: zbývající dojezd může být zobrazen jako RANGE, spotřeba energie jako Cal (kalorie).
- Indikace chybových kódů.
- Asistence při chůzi.
- Servisní tip.
- 6 jazyků: Angličtina, němčina, nizozemština, francouzština, italština, čeština.

## 4. Přehled

### 4.1. Displej

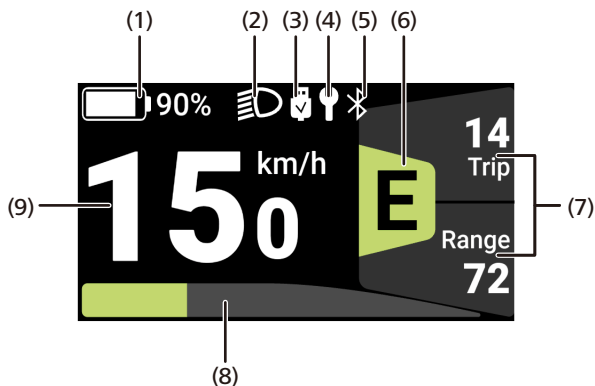

1. Kapacita Baterie
2. Světlomet
3. Nabíjení
4. Servisní tip
5. Bluetooth
6. Režim Asistence při Jízdě
7. Multifunkční Indikace
8. Wattmetr
9. Aktuální Rychlost

### 4.2. Řídicí Jednotka



(1)	<b>Tlačítko [+]</b>	Nahoru/Světlomet	Stiskněte <b>+</b> pro <b>-</b> výběr požadované položky v menu.
(2)	<b>Tlačítko [-]</b>	Dolů/Režim pro pomoc při chůzi	
(3)	<b>Tlačítko [↵]</b>	Zapnutí/Vypnutí/Potvrdit	<ul style="list-style-type: none"><li>• Zapnutí/Vypnutí HMI.</li><li>• Potvrďte svůj výběr.</li></ul>

## 5. Normální Provoz

### 5.1. Zapnutí/Vypnutí

1. Stiskněte a podržte  tlačítko ( $\geq 2s$ ) pro zapnutí/vypnutí HMI.



### 5.2. Výběr Režimu Asistence při Jízdě

1. Stiskněte **+** nebo **-** pro přepnutí režimu asistence při jízdě a změnu výkonu motoru.



#### TIP:

- Nejnižší převod je E, a nejvyšší převod je B (uživatelé vybraný).
- Výchozí režim je E; 0 znamená, že e-kolo je v neutrální poloze.

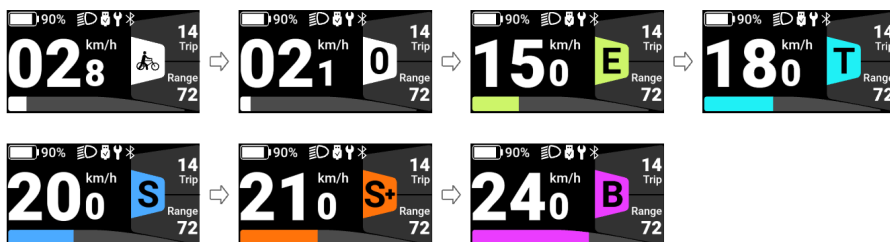
E (Eco):	Zelená	ECO režim
T (Tour):	Modrá	TOUR režim
S (Sport):	Indigová	SPORT režim
S+ (Sport+):	Oranžová	SPORT+ režim
B (Boost):	Fialová	BOOST režim



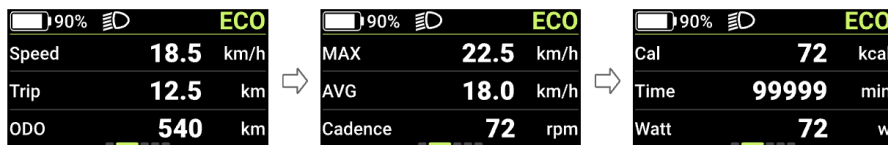

### 5.3. Zobrazení Dat

1. V hlavním rozhraní stiskněte  pro vstup do rozhraní.
2. Stiskněte  pro přepnutí zobrazení dat.



### 5.4. Nastavení světlometu/podsvícení



1. Stiskněte a podržte **+** ( $\geq 2s$ ) pro zapnutí světlometu. Podsvícení HMI se sníží a  se zobrazí.
2. Stiskněte a podržte **+** znovu pro vypnutí světlometu. Podsvícení HMI se zvýší a  zmizí.

#### TIP:

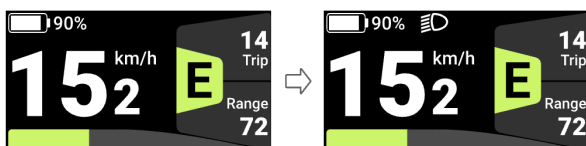
Světlomet se může automaticky přepínat podle okolního osvětlení, ale funkce automatického osvětlení selže, pokud uživatel manuálně zapne/vypne světlomet. Po restartování HMI funkce opět funguje.



### 5.5. Asistence při chůzi

1. Stiskněte **-** pro přepnutí na 0 a poté znovu stiskněte **-**. Symbol  se zobrazí a zůstane zapnutý.
2. Stiskněte a podržte **-**, symbol  bude blikat a váš elektrokoloběžka přejde do režimu asistence při chůzi.

#### TIP:

Pokud není detekován žádný rychlostní signál, HMI zobrazí rychlost 2,5 km/h.

3. Uvolněte — pro ukončení režimu asistence při chůzi, symbol  přestane blikat a zůstane zapnutý.

### TIP:

Pokud nedojde k žádné operaci během 5s sekund, režim se automaticky přepne na 0.

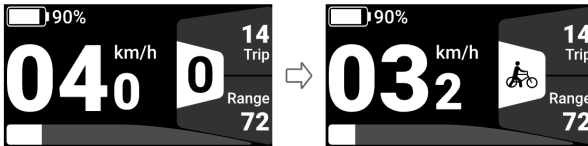

## 5.6. Nabíjení USB Type-C

1. Připojte USB Type-C kabel k HMI.

### TIP:

Pokud je HMI VYPNUTÉ, připojte USB Type-C kabel k HMI a zapněte HMI.

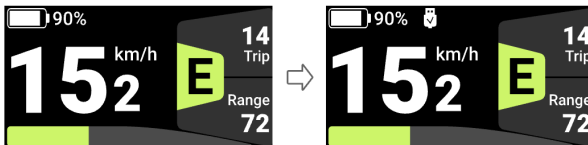

## 6. Nastavení

1. Stiskněte a podržte **+** a **–** současně pro přechod na „Nastavení“.
2. Stiskněte **+** nebo **–** pro výběr „Nastavení HMI“, „Informace“, „Témata“, „Jazyk“ nebo „UKONČIT“, a stiskněte **⏏** pro vstup.

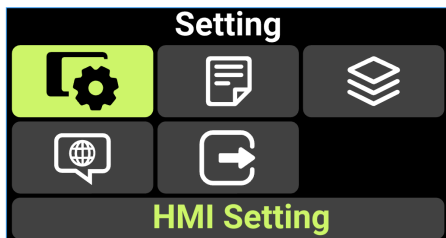

### 6.1. Nastavení Jednotky

1. Přejděte na „Nastavení“, stiskněte **+** nebo **–** pro výběr „Jednotka“.
2. Stiskněte **⏏** pro vstup do nastavení.
3. Stiskněte **+** nebo **–** pro výběr „Metrická“, „Imperiální“ a stiskněte **⏏** pro uložení a návrat k „Jednotka“.
4. Pro uložení a návrat na hlavní rozhraní stiskněte a podržte **+** a **–** současně, nebo stiskněte „ZPĚT“ pro „UKONČIT“.



### 6.2. Nastavení Automatického Vypnutí

1. Přejděte na „Nastavení“, stiskněte **+** nebo **–** pro navigaci na „Automatické Vypnutí“.
2. Stiskněte **⏏** pro vstup do nastavení, stiskněte **+** nebo **–** pro výběr požadované položky.
3. Pro uložení a návrat na hlavní rozhraní stiskněte a podržte **+** a **–** současně, nebo stiskněte „ZPĚT“ pro „UKONČIT“.

**TIP:**

„VYPNUTO“ znamená vypnutí funkce.

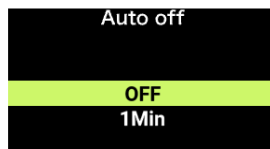

### 6.3. Nastavení Podsvícení

1. Přejděte na „Nastavení“, stiskněte **+** nebo **-** pro navigaci na „Jas“.
2. Stiskněte **⏻** pro vstup do nastavení, stiskněte **+** nebo **-** pro výběr požadované položky a stiskněte **⏻** pro uložení a návrat k „Jas“.
3. Pro uložení a návrat na hlavní rozhraní stiskněte a podržte **+** a **-** současně, nebo stiskněte „ZPĚT“ pro „UKONČIT“.

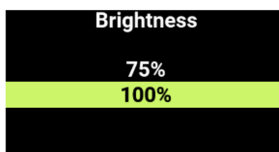
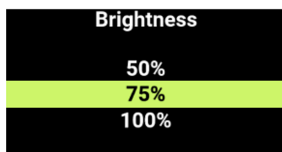
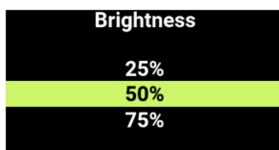
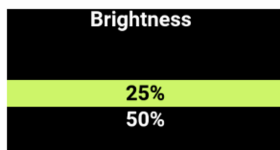

### 6.4. Nastavení Citlivosti Světla

1. Přejděte na „Nastavení“, stiskněte **+** nebo **-** pro výběr „Citlivost AL“.
2. Stiskněte **⏻** pro vstup do nastavení a stiskněte **+** nebo **-** pro úpravu citlivosti světla.
3. Stiskněte **⏻** pro uložení a návrat k „Citlivosti AL“.

4. Pro uložení a návrat na hlavní rozhraní stiskněte a podržte **+** a **—** současně, nebo stiskněte „ZPĚT“ pro „UKONČIT“.

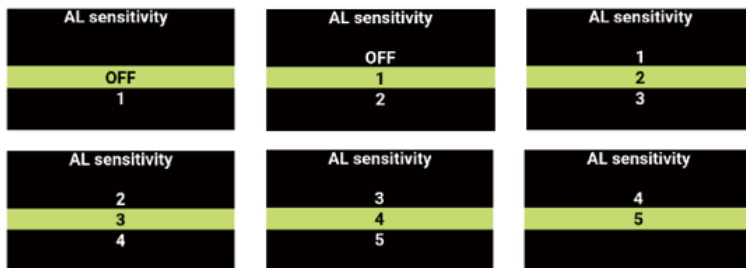

## 6.5. Resetování Tripu

1. Přejděte na „Nastavení“, stiskněte **+** nebo **—** pro výběr „Resetování Tripu“.
2. Stiskněte **⏻** pro přechod do nastavení, stiskněte **+** nebo **—** pro výběr „NE“/„ANO“ a stiskněte **⏻** pro uložení a návrat k „Resetování Tripu“.
3. Pro uložení a návrat na hlavní rozhraní stiskněte a podržte **+** a **—** současně, nebo stiskněte „ZPĚT“ pro „UKONČIT“.





## 6.6. Tipy na servis

1. Přejděte do "Nastavení", stiskněte **+** nebo **—** vyberte "Tipy na servis".
2. Stiskněte **⏻** pro vstup do nastavení.
3. Stiskněte **+** nebo **—** pro výběr „VYPNUTO“/„ZAPNUTO“.
4. Stiskněte **⏻** pro uložení a návrat k "Tipy na servis".
5. Pro uložení a návrat na hlavní rozhraní stiskněte a podržte **+** a **—** současně, nebo stiskněte „ZPĚT“ pro „UKONČIT“.





**TIP:**

Funkce "Tipy na servis" je ve výchozím nastavení vypnuta. Když je zapnutá a ODO elektrokol překročí 5,000 km,  na HMI se zobrazí.

**6.7. Zobrazení Velikosti Kola a Omezující Rychlosti**

1. Přejděte na „Informace“, stiskněte **+** nebo **-** pro výběr „Informace o Řadiči“.
2. Stiskněte  pro vstup do nastavení.
3. Vyberte , a stiskněte  pro zobrazení „Velikosti Kola“ a „Omezující Rychlosti“.
4. Pro návrat na hlavní rozhraní stiskněte a podržte **+** a **-** současně, nebo stiskněte „ZPĚT“ pro „UKONČIT“.

**6.8. Zobrazení Informací o Baterii**

1. Přejděte na „Informace“, stiskněte **+** nebo **+** pro výběr „Informace o Baterii“.
2. Stiskněte  pro vstup do nastavení.
3. Stiskněte  pro zobrazení informací o baterii.
4. Vyberte , a stiskněte  pro návrat k „Informace o Baterii“.

5. Pro návrat na hlavní rozhraní stiskněte a podržte **+** a **–** současně, nebo stiskněte „ZPĚT“ pro „UKONČIT“.

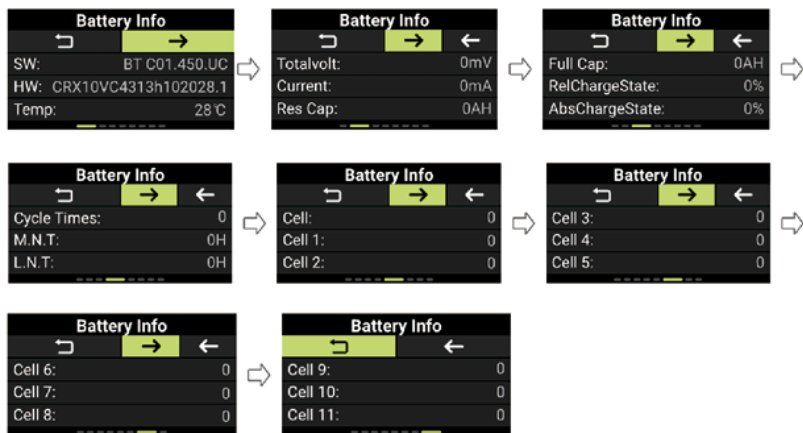

## 6.9. Zobrazení Informací o HMI

1. Přejděte na „Informace“, stiskněte **+** nebo **–** pro výběr „Informace o HMI“.
2. Stiskněte **⏻** pro vstup.
3. Stiskněte **⏻** pro návrat k „Informace o HMI“.
4. Pro návrat na hlavní rozhraní stiskněte a podržte **+** a **–** současně, nebo stiskněte „ZPĚT“ pro „UKONČIT“.

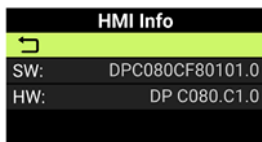

## 6.10. Zobrazení Informací o Řadiči

1. Přejděte na „Informace“, stiskněte **+** nebo **–** pro výběr „Informace o Řadiči“.
2. Stiskněte **⏻** pro vstup a stiskněte **+**.
3. Stiskněte **⏻** pro návrat k „Informace o Řadiči“.

4. Pro návrat na hlavní rozhraní stiskněte a podržte **+** a **-** současně, nebo stiskněte „ZPĚT“ pro „UKONČIT“.

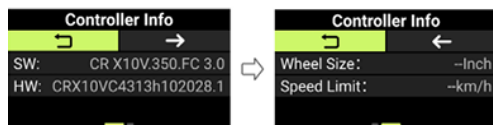

## 6.11. Zobrazení Informací o Senzoru

1. Přejděte na „Informace“, stiskněte **+** nebo **-** pro výběr „Informace o Senzoru“.
2. Stiskněte **⏻** pro vstup.
3. Stiskněte **⏻** pro návrat k „Informace o Senzoru“.
4. Pro návrat na hlavní rozhraní stiskněte a podržte **+** a **-** současně, nebo stiskněte „ZPĚT“ pro „UKONČIT“.

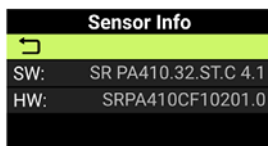

## 6.12. Zobrazení Informací o HMI

1. Přejděte na „Informace“, stiskněte **+** nebo **-** pro výběr „Informace o HMI“.
2. Stiskněte **⏻** pro vstup.
3. Stiskněte **⏻** pro návrat k „Informace o HMI“.
4. Pro návrat na hlavní rozhraní stiskněte a podržte **+** a **-** současně, nebo stiskněte „ZPĚT“ pro „UKONČIT“.

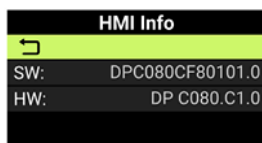

## 6.13. Nastavení jazyka

1. Přejděte na „Nastavení“, stiskněte **+** nebo **-** pro výběr „Jazyk“.
2. Stiskněte **⏻** pro vstup do nastavení.

3. Stiskněte **+** nebo **-** vyberte požadovaný jazyk a stiskněte **⏻** pro uložení a návrat na hlavní rozhraní.

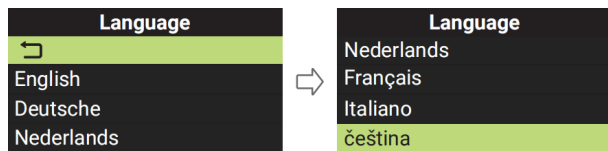

## 6.14. Zobrazení Historických Chybových Kódů

1. Přejděte na „Informace“, stiskněte **+** nebo **-** pro výběr „Chybový Kód“.
2. Stiskněte **⏻** pro vstup a stiskněte **+** pro zobrazení posledních 10 chybových zpráv.
3. Stiskněte **⏻** pro návrat na „Informace“, nebo stiskněte a podržte **+** a **-** současně pro návrat na hlavní rozhraní.

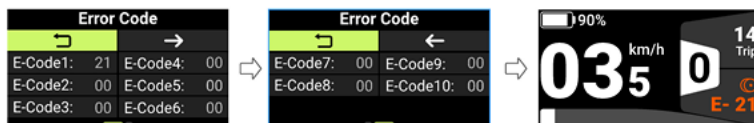

## 7. Chybové Kódy

HMI může zobrazovat závady na Pedelecu. Při detekci závady bude zobrazen jeden z následujících chybových kódů.

**Poznámka:** Pečlivě si přečtěte popis chybového kódu. Když se objeví chybový kód, nejprve restartujte systém. Pokud problém není vyřešen, kontaktujte svého prodejce nebo technické pracovníky.

Viz Příloha B pro podrobný seznam chybových kódů.

# Údržba

## Pravidelná údržba:

- udržujte elektrokola všechny jeho komponenty čisté
- použijte pouze doporučené a vyzkoušené čisticí materiály, nepoužívejte žádná chemická rozpouštědla.
- pravidelně mažte řetěz vhodnými oleji
- v zimním období po každé jízdě očistěte elektrokolo a především kontakty baterie a další konektory od soli
- při jakékoliv manipulaci s elektrokolem dávejte pozor, aby nedošlo k poškození kabelů elektrického systému. Poškozené kabely představují riziko úrazu elektrickým proudem
- pravidelně kontrolujte správné dotažení všech spojů a funkčnost brzd. Zkontrolujte také jednotlivé díly elektrokola, zda nejsou poškozené. Např.: praskliny na rámu, vidlici, řídítkách, představci, poškození kabelů, poškození obalu baterie apod.
- před přepravou elektrokola na autě či v autě vždy vyjměte baterii

## Přeprava baterie:

Pro přepravu baterií platí požadavky předpisů o nebezpečných nákladech. Nepoškozené baterie mohou soukromí uživatelé přepravovat na komunikacích bez splnění dalších podmínek.

Při přepravě komerčními uživateli nebo při přepravě třetími osobami se musí dodržovat zvláštní požadavky na balení a označování (např. předpisy ADR)

Baterie zasílejte pouze tehdy, pokud nemají poškozený kryt. Volné kontakty zalepte a baterii zabalte tak, aby se v obalu nepohybovala. Zásilkovou službu upozorněte, že se jedná o nebezpečný náklad.

## Skladování baterie:

Baterii skladujte na suchém a větraném místě mimo přímé sluneční záření a jiné tepelné zdroje. V případě skladování v chladu je nutné před uvedením do provozu baterii nejdříve nechat ohřát na běžnou pokojovou teplotu (20°C).

Baterii nenechte nikdy zcela vybitou. Mohla by se tím trvale poškodit. Při dlouhodobém skladování udržujte baterii plně nabitou. Neskladujte ji však trvale připojenou k nabíječce nebo umístěnou v elektrokole.

Baterie Li-ion jsou plně recyklovatelné. Po ukončení životnosti baterie ji můžete odevzdat na kterémkoliv sběrném místě nebo u Vašeho prodejce.

V případě používání kola ve větší zátěži (dlouhodobé používání maximální asistence), po delší dobu jízdy za vyšších teplot (30°C a více), na přímém slunci, nebo při částečně vybité baterii a kombinaci těchto situací, může dojít k vypnutí elektrokola. Jedná se o pojistku chránící řídicí jednotku před spálením. Kolo je třeba nechat chvíli vychladnout a následně můžete pokračovat v jízdě. Nejedná se o vadu.

# Záruka elektrosady

## **Postup při reklamaci:**

Reklamaci elektrosady nebo baterie uplatňujte vždy u svého prodejce.

Při uplatnění reklamace předložte doklad o koupi, záruční list se zapsaným výrobním číslem baterie a uveďte důvod reklamace a popis závady.

## **Záruční podmínky:**

24 měsíců na komponenty elektrokola – vztahuje se na výrobní vady a vady materiálu mimo běžné opotřebení způsobené používáním.

12 měsíců na životnost baterie – jmenovitá kapacita baterie neklesne pod 70% své celkové kapacity v průběhu 12ti měsíců od prodeje elektrokola.

## **Podmínky záruky:**

Elektrosada musí být používána výhradně k účelům, pro které je určena.

Elektrosada musí být používána, skladována, a udržována podle tohoto uživatelského manuálu.

## **Nárok ze záruky zaniká:**

Bylo-li zjištěno, že k poškození výrobku došlo vinou uživatele (havárií, neodbornou manipulací nad rámec tohoto uživatelského manuálu, neodborným zásahem do konstrukce elektrokola či zapojení elektrického systému, špatným uskladněním apod.)

Uplynutí záruční doby.

**Záruka se vztahuje pouze na prvního majitele**

## Upozornění

Pokud některému bodu v tomto návodu nerozumíte, kontaktujte prodejce pro vysvětlení. Čtěte návod celý!

Nepůjčujte elektrické kolo osobám, které nejsou poučeny k jeho obsluze. Reklamacce vzniklá nesprávným zacházením nebudou uznány.

Elektrokolo LF energy není v žádném případě určeno dětem mladším 15ti let věku. Elektrokolo rovněž nemohou používat osoby, které na něm nejsou schopny samostatně šlapat nebo s ním manipulovat. Za případné zranění nebo poškození elektrokola nenese výrobce zodpovědnost!

Ideální povětrnostní podmínky pro provoz elektrokola jsou suché dny, kdy je venkovní teplota vyšší než 10°C. V případě provozu za nižších teplot dochází vlivem fyzikálních jevů k rychlejšímu vybíjení baterie. V případě venkovní teploty pod 0°C se provoz elektrokola nedoporučuje.

Nevystavujte kolo přímému slunečnímu záření, kolo má tepelné ochranné čidlo pro elektropohon.

Nikdy neponořujte baterii, nabíječku nebo ostatní elektrosoučástky do vody či jiné kapaliny.

Nikdy elektrokolo neomývejte tlakovou myčkou (WAP) a před mytím vždy vyjměte baterii.

Je zakázáno zasahovat do zapojení elektromotoru, řídicí jednotky nebo baterie. Porušení tohoto bodu může mít za následek neuznání záruky na zboží, případně nenávratné poškození elektrokola.

**NEPOUŽÍVEJTE jiné nabíječky a komponenty než ty, které jste od nás obdrželi dodané s elektrokolem.**

Neodpovídáme za škody způsobem použitím jiných, nehomologovaných, výrobků.

# **LEADER FOX**



Přejeme Vám mnoho příjemných a bezpečných kilometrů na Vašem novém elektrokole.

## **Váš team Leader Fox**



**Česká značka elektrických jízdních kol  
BOHEMIA BIKE**

**Sídlo**

Na Pankráci 1724  
14000 Praha 4 – Pankrác

**Vývoj, design a výroba**

Okružní 697  
České Budějovice 37001

Tel: 388 314 885  
E-mail: [info@leaderfox.cz](mailto:info@leaderfox.cz)

